



# PORTES INDUSTRIELLES RAPIDES À EMPILEMENT

## DESCRIPTION

Les portes rapides à empilement constituent une solution innovante pour économiser de l'énergie et de l'espace. Avec une vitesse d'ouverture et de fermeture rapide, ce type de porte améliore l'efficacité de l'environnement de travail, en particulier lorsqu'une ouverture de grandes dimensions est nécessaire. Equipées des meilleurs composants du marché, elles offrent un haut niveau de fiabilité pour un parfait retour sur investissement. La structure des portes à empilage est en acier galvanisé ou en acier inoxydable AISI 304. Elle peut être peinte dans n'importe quelle couleur RAL. De solides barres horizontales renforcent le tablier flexible afin de rendre la porte résistante au vent. Les guides latéraux comprennent même des brosses en nylon pour minimiser le flux d'air à travers la porte. Le tablier en polyester peut être personnalisé avec le logo du Client ou en ajoutant des sections transparentes qui améliorent la visibilité du trafic. Le mécanisme roule et soulève verticalement le tablier. Nous proposons une vaste gamme de commandes d'ouverture, de dispositifs et d'accessoires.



## AVANTAGES

L'installation des portes à empilement est un choix d'investissement idéal pour les espaces commerciaux et industriels. Elles permettent un accès facile et rapide aux zones. Ces portes peuvent être utilisées aussi bien à l'intérieur qu'à l'extérieur, car l'espace nécessaire est réduit au minimum. La structure robuste permet de les installer à l'extérieur sans craindre le vent. La classe de résistance à la charge du vent pour les portes internes est Classe 1, alors que pour les environnements extérieurs peut être Classe 2, 3, 4 et aussi 5, vu que la capacité de tenue face au vent est plus élevée. En outre, avec les portes rapides, il est plus facile de contrôler la variation de température des environnements, grâce à leur vitesse d'ouverture et de fermeture. Par conséquent, la consommation d'énergie pour le chauffage et la climatisation est réduite. La structure est solide et durable, de sorte que les portes ne nécessitent pratiquement pas d'entretien. En fait, les portes rapides à empilage sont conçues pour une utilisation quotidienne intensive dans les zones d'accès à forte activité. Ce type de porte garantit une réduction du bruit et une élimination de la poussière provenant des zones de travail proches. Des pièces de rechange et des accessoires sont disponibles.

## APPLICATIONS



### LOGISTIQUE

- Portes conçues pour des flux de trafic intense
- Grande vitesse d'ouverture et de fermeture
- Sécurité pour les travailleurs et les véhicules
- Pour tout type d'environnement
- Grande fiabilité avec peu d'entretien
- Dimensions réduites pour s'adapter partout
- Large gamme de dispositifs d'ouverture
- Personnalisation disponible



### GRANDES DIMENSIONS

- Largeur et/ou hauteur maximales
- Structure solide en acier
- Tablier flexible renforcé
- Meilleure résistance au vent
- Larges coulisses latérales
- Motoréducteur à couple élevé
- Capteur d'anémomètre (en option)



### CONVOYEURS À ROULEAUX / PROTECTION DES MACHINES

- Solution essentielle et rentable
- Tablier court pour le passage du convoyeur
- Visserie spéciale et cadre de soutien
- Interrupteurs à levier pour confirmer la position
- Photocellules pour environnements industriels
- Contacts propres pour les positions limites
- Protection contre les rayons UV (en option)



### PONTS ROULANTS

- Grandes dimensions du sol au sommet
- Compatible avec les ponts roulants
- Glissières latérales spéciales avec passage
- Meilleure isolation contre le bruit et la poussière
- Commandé par un pont roulant
- Large gamme d'options disponibles

## SPÉCIFICATIONS TECHNIQUES

La structure de nos portes rapides est autoportante, réalisée en acier galvanisé ou, sur demande, même en acier inoxydable AISI 304. Elle peut être peinte dans n'importe quelle couleur RAL.

La structure comprend à la fois un carter frontal qui couvre le tablier lorsqu'il se lève et un capôt pour le système de commande (motoréducteur et fin de course), afin que le moteur soit protégé de la poussière et de la pluie.

Des barres anti-vent horizontales renforcent le panneau flexible. Les guides latéraux sont équipés de brosses en nylon souple de sorte que l'isolation contre la poussière et le bruit est améliorée. Le tablier en PVC de la porte est autoextinguible et entièrement personnalisable. En plus, il est possible d'ajouter au tablier des sections transparentes afin de garantir visibilité et sécurité. Le moteur adopté est un motoréducteur triphasé auto-freinant avec un cycle d'utilisation intensif et un interrupteur de fin de course rotatif. Il s'agit d'un moteur industriel avec ventilation automatique et ailettes en aluminium pour le système de refroidissement. Le moteur est conçu pour être robuste, de sorte que son cycle d'utilisation est de S1 100% 24/24 h.

Le moteur et le motoréducteur sont d'un type unifié.

Tension d'alimentation	400 Vca <sup>(1)</sup>	Largeur maximale	15 m
Type d'alimentation	triphase	Hauteur maximale	10 m
Fréquence d'alimentation	50 Hz	Surface maximale	100 m <sup>2</sup>
Coffret de commande	automatique	Vitesse d'ouverture	jusqu'à 0,8 m/s ou plus
Type de moteur	asynchrone	Interrupteur de fin de course	mécanique
Cycle de fonctionnement du moteur	S1 100 %	Type de tablier	souple
Type de boîte de vitesses	vis sans fin (Worm)	Structure	métallique
Résistance à la charge du vent	jusqu'à la classe 5	Cycles	1.000.000

(1) Alimentation 230 Vca monophasée ou triphasée sur demande.



## COMPOSANTS

Les différents composants de la structure supérieure et des glissières latérales sont pré-assemblés afin de réduire le temps d'installation.



## TABLIER SOUPLE

	RAL 1015 Ivoire		RAL 5002 Bleu		RAL 8017 Marron
	RAL 1021 Jaune		RAL 5012 Bleu clair		RAL 9005 Noir
	RAL 2004 Orange		RAL 6026 Vert		RAL 9016 Blanc
	RAL 3002 Rouge		RAL 7038 Gris		

- Fabriqué en tissu de polyester enduit de PVC
- Tissu: 1100 dtex
- Résistance à la traction: 3000 N / 50 mm
- Résistance à la déchirure: 400 N
- Classement au feu "Classe B", selon la norme EN 13501-1
- Hublots transparents pour la visibilité des piétons et des véhicules
- Hublots moustiquaires pour la perméabilité à l'air
- Version spéciale pour l'industrie alimentaire et les salles blanches
- Version antistatique pour usages spéciaux
- Possibilité d'insérer le logo du Client ou une image



### TABLIER ANTI UV

- Protection imperméable contre les rayonnements UV
- Matériel composé par PVC
- Pour applications dans lieux de soudure
- Couleur: rouge
- Conforme à la norme DIN EN ISO 25980



### TABLIER STANDARD

- Poids: 900 gr/m<sup>2</sup>
- Épaisseur: environ 0,8 mm
- Grande stabilité aux rayons UV
- Large gamme de couleurs disponibles



### TABLIER ISOLÉ

- Poids: 1300 gr/m<sup>2</sup>
- Épaisseur: environ 4 mm
- Couche d'éponge d'un côté
- Isolation thermique et acoustique
- Couleurs disponibles: gris, blanc, bleu

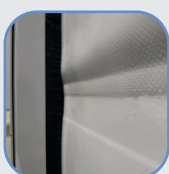

### TABLIER À DOUBLE ISOLATION

- Épaisseur: environ 5 mm
- Grande résistance mécanique
- Couche d'éponge entre deux panneaux de 900 gr/m<sup>2</sup> chacun
- Couleurs disponibles: gris, blanc, bleu



### TABLIER À DOUBLE PVC

- Poids: 1800 gr/m<sup>2</sup>
- Épaisseur: environ 1,6 mm
- Large gamme de couleurs disponibles



### SECTIONS TRANSPARENTES

Le tablier peut être réalisé avec une ou plusieurs sections transparentes, qui offrent une visibilité aux piétons et aux véhicules.

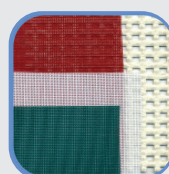

### SECTIONS MOUSTIQUAIRES

Pour permettre à l'air de circuler à travers la porte, il est possible de réaliser des sections moustiquaires sur le tablier. Plusieurs couleurs et dimensions sont disponibles.

## SECTIONNES TRANSPARENTES

Le tablier flexible peut être réalisé avec une ou plusieurs sections transparentes, selon les besoins du Client. Cette solution augmente la sécurité des travailleurs en leur donnant la possibilité de regarder de l'autre côté de la porte et permet aussi à la lumière naturelle de pénétrer dans le bâtiment, en améliorant ainsi le confort général. Voici quelques configurations, mais d'autres peuvent être évaluées par notre département technique.

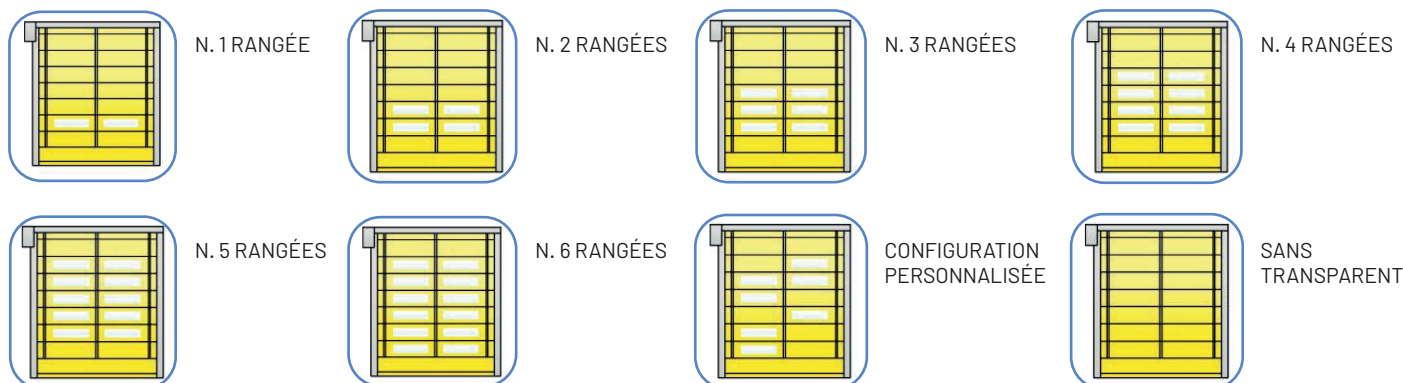

ATTENTION: le nombre de colonnes d'hublots dépend de la largeur de la porte et ne peut pas être modifié.

## COFFRETS DE COMMANDE ÉLECTRIQUES

### T 500/7

- Alimentation: 400 Vca 50 Hz triphasé
- Contrôlé par microprocesseur
- Carte d'alimentation séparée de la carte logique
- Relais de puissance montés sur rail DIN
- Relais thermique pour la protection du moteur
- LED pour faciliter le diagnostic
- Interrupteur principal d'alimentation sur le panneau
- Fusibles d'alimentation sur l'interrupteur principal
- Bouton d'urgence sur le panneau frontal
- Bouton de démarrage du cycle sur le panneau frontal
- Différentes fonctions réglables
- Grand espace pour des dispositifs supplémentaires
- Conforme à EN 13241
- Boîte en plastique IP56
- Version en acier inoxydable disponible
- Dimensions: 300 x 380 x 130 mm
- Poids: 5 kg

### OPTION

- Boîtier en métal
- Acier inoxydable
- Avec porte vitrée
- Affichage du compteur de cycles



### T 500/7 AVEC VARIATEUR DE FRÉQUENCE

- Alimentation: 230 Vca 50 Hz monophasé
- Contrôlé par microprocesseur
- Relais de puissance montés sur rail DIN
- Relais thermique pour la protection du moteur
- LED pour faciliter le diagnostic
- Interrupteur principal d'alimentation sur le panneau
- Fusibles d'alimentation sur l'interrupteur principal
- Bouton d'urgence sur le panneau frontal
- Bouton de démarrage du cycle sur le panneau frontal
- Différentes fonctions réglables
- Variateur de fréquence industriel à large réglage
- Grand espace pour des dispositifs supplémentaires
- Conforme à EN 13241
- Boîte en plastique IP65
- Version en acier inoxydable disponible
- Dimensions: 300 x 380 x 190 mm
- Poids modèle L.S.: 5 kg
- Poids modèle A.B.: 7 kg

### OPTION

- Boîtier en métal
- Acier inoxydable
- Avec porte vitrée
- Affichage du compteur de cycles



## DISPOSITIFS D'OUVERTURE\*



### TÉLÉCOMMANDE

Des émetteurs portatifs ou montés sur des véhicules contrôlent une ou plusieurs portes en communiquant avec des récepteurs situés à l'intérieur des coffrets de commande.



### RADAR OCM20

Capteur à micro-ondes qui détecte les mouvements et ouvre la porte. Sensibilité, direction et d'autres options peuvent être réglées.



### RADAR BEA FALCON

Capteur à micro-ondes fourni de fonctions avancées telles que le filtrage des piétons et des véhicules. Réglable depuis le sol à l'aide d'une télécommande.



### RADAR BEA CONDOR

Combinaison de la technologie à micro-ondes avec un capteur à infrarouge actif, permettant de détecter à la fois le mouvement et la présence.



### DÉTECTEUR DE MÉTAUX

Un capteur magnétique situé à l'intérieur du coffret de commande détecte les objets métalliques au moyen d'une ou de plusieurs boucles sous le sol, puis ouvre la porte.



### PHOTOCELLULE

Généralement utilisée comme dispositif de sécurité, elle peut également servir de dispositif d'ouverture lorsqu'elle est placée devant la porte.



### BOUTON POUSSOIR

Un simple bouton poussoir commande l'ouverture. Dans certains cas, un bouton poussoir pour piétons peut être utile pour ouvrir partiellement la porte. En plus value:

- bouton poussoir "champignon"
- bouton poussoir double
- bouton poussoir triple
- bouton d'ouverture sans contact "magic switch"



### INTERRUPTEUR À TIRETTE

Un simple cordon descendant du haut qui, s'il est tiré, permet d'ouvrir la porte. Il est fabriqué en acier galvanisé et présente une grande résistance mécanique.



### LECTEUR DE BADGE

Contrôle d'accès au moyen de badges en plastique aux dimensions d'une carte de crédit. Chaque badge peut être ajouté ou retiré indépendamment.



\* Les photographies ne sont données qu'à titre indicatif, les dispositifs pouvant être différents en apparence mais avoir les mêmes fonctionnalités.



## | DISPOSITIFS DE SÉCURITÉ\*



### PHOTOCELLULE DE SÉCURITÉ

Placée directement sur la structure, elle détecte les objets entre l'émetteur et le récepteur et désactive immédiatement la fermeture automatique de la porte.

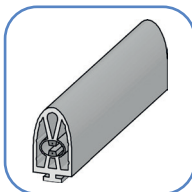

### BARRE PALPEUSE

Un bord en caoutchouc souple situé à l'intérieur de la barre inférieure du tablier flexible est sensible à la pression et permet de rouvrir la porte en cas de contact avec un obstacle.



### SYSTÈME RADIO

La connexion entre le coffret de commande et la barre palpeuse est assurée par un système radio afin d'éviter les pannes lorsque la porte est en mouvement.



### BARRIÈRE IMMATÉRIELLE DE SÉCURITÉ

Une série de rayons infrarouges couvre la hauteur de la porte empêchant tout corps d'entrer en contact avec le tablier lors de la fermeture de la porte.

D'autres dispositifs de sécurité peuvent être fournis sur demande, veuillez contacter notre service technique pour plus d'informations.

## | DÉBRAYAGE\*



Débrayage manuel à l'aide d'une clé à cliquet



Système UPS pour utiliser la porte en cas d'absence de tension (en plus value)

## | ACCESSOIRES\*



Feux bicolores industriels:

- Alimentation: 12/24 Vcc
- Feu rouge à LED
- Feu vert à LED



Avertisseur acoustique d'alarme



Colonnes de protection pour montants:

- Réalisées de tubulaire  $\varnothing 102$  mm
- Épaisseur 5 mm
- Hauteur 1000 mm
- Plaque de base  $\varnothing 200$  mm comprise
- Couleur Jaune RAL 1023 avec bandes obliques noires

Possibilité d'interblocage avec les autres portes.

\* Les photographies ne sont données qu'à titre indicatif, les dispositifs pouvant être différents en apparence mais avoir les mêmes fonctionnalités.

## NORME EUROPÉENNE



La norme européenne EN 13241 "Portes et portails industriels, commerciaux et de garage" a été établie le 1<sup>er</sup> mai 2005.

La norme couvre tous les aspects de la porte: mécanique, électrique et fonctionnel et c'est la référence pour tout fabricant de portes dans le monde entier.

Lors de la conception de nos produits, nous tenons toujours compte des règles de sécurité afin d'éviter tout risque pour le travailleur. Tout d'abord, nous incluons un mécanisme qui permet à la porte de se rouvrir lorsqu'elle détecte un obstacle en cours de fermeture, ce qui minimise les conséquences d'un impact et rend la porte sûre aussi pour la circulation des piétons. Toutes nos portes ont été soumises à l'ITT (Initial Type Testing), un test de laboratoire effectué sous le contrôle d'un organisme enregistré auprès du Ministère Italien des Entreprises et du Made in Italy,



afin de certifier les performances énergétiques et de sécurité des produits; ce n'est qu'après avoir réussi cette évaluation que nos portes obtiennent la déclaration de conformité CE. Avec plus de 70 ans d'expérience dans le domaine des fermetures industrielles, OCM Portes Industrielles s'efforce chaque jour d'améliorer constamment ses produits afin de garantir au Client le meilleur niveau de sécurité et de fiabilité.



### MODÈLE 180

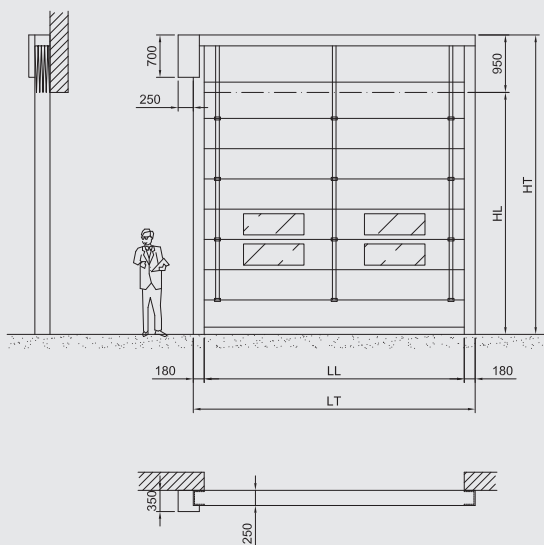

### MODÈLE 260

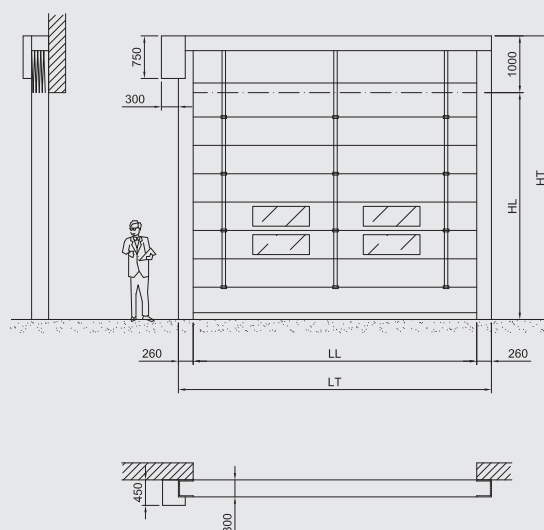

### MODÈLE 320

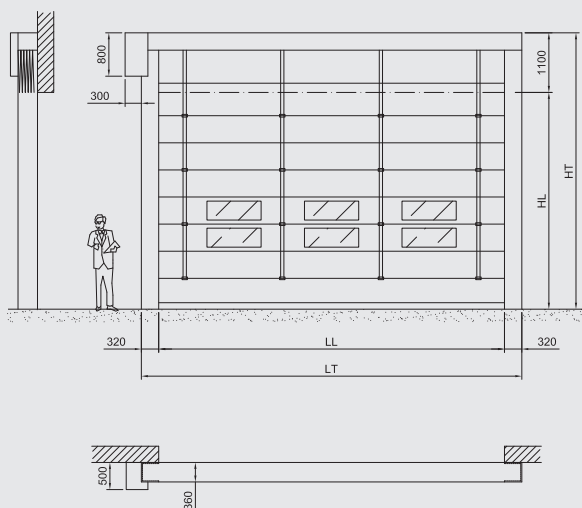

### LÉGENDE

- LL: largeur du passage libre
- LT: largeur de la structure
- HL: hauteur du passage libre
- HT: hauteur de la structure

Les dimensions des coulisses latérales et du cadre supérieur dépendent des dimensions de la porte. Les dessins dans cette page doivent être considérés seulement comme une référence, veuillez contacter notre service technique pour plus d'informations.

\* dimensions approximatives compte tenu de l'entretien.

Le motoréducteur peut être monté latéralement à droite ou à gauche (version standard) ou en position frontale (en option).



## QUI SOMMES-NOUS?

OCM Portes Industrielles est une entreprise italienne qui exporte dans le monde entier et qui est leader dans la production et l'installation d'une large gamme de portes industrielles et d'équipements associés. Notre entreprise a connu une croissance constante au cours des 70 dernières années grâce à sa capacité d'offrir à ses Clients les meilleurs matériaux et le service le plus fiable du marché. Nous proposons une gamme de portes industrielles de haute qualité et avons acquis une réputation enviable pour notre soutien commercial et notre réactivité à l'égard des Clients. Le niveau de notre service dépassera vos attentes. Nous souhaitons proposer nos produits en suivant deux lignes directrices: le meilleur rapport qualité-prix et la fiabilité. Notre large gamme de produits nous permet de satisfaire tout type d'application industrielle, commerciale et résidentielle. Nos portes représentent la meilleure solution pour tout bâtiment, permettant d'augmenter la productivité, l'efficacité énergétique et par conséquent l'accessibilité financière.



# OUVRE LES PORTES DE TON ACTIVITÉ!



OCM\_IM\_FOLDUPDOORS\_T2PAGINE\_1023\_FRA\_VER01